



A la hora de equilibrar una rueda se nos plantean dos problemas: el centrado, y la correcta sujeción del conjunto en la equilibradora, sin dañar el plato de la llanta. El sistema de centrado **Dúo Expert** repite en la equilibradora el sistema de centrado del vehículo: apoyo plano = **centrado perfecto**.

Los platos **Quick Plate** soportan la llanta desde el amarre de sus tornillos, sin tocarla = **deterioro cero**.



164XXX500

DÚO EXPERT

Referencia	Descripción
164XXX500	Kit Dúo Expert, dos centradores de 54 a 75 mm.
164XXX505	Centrador plano Dúo Expert 71 a 82 mm.
164XXX507	Centrador plano Dúo Expert 74 a 85 mm.
164XXX509	Centrador plano Dúo Expert 62 a 73 mm.



164XXX505

164XXX507

164XXX509

QUICK PLATES

Referencia	Descripción
200456XXX	Kit Quick Plates para 4, 5, 6 agujeros con panel
249009XXX	Quick Plate para llantas de 4 tornillos
259009XXX	Quick Plate para llantas de 5 tornillos
269009XXX	Quick Plate para llantas de 6 tornillos

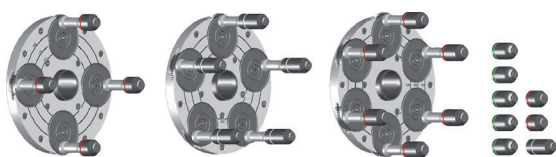

249009XXX

259009XXX

269009XXX

PLATOS PARA MOTO

Referencia	Descripción
805XXX010	Plato para moto Probike II Sistema ECO
805XXX011	Plato para moto Probike II Sistema Basic
805XXX000	Plato para moto Probike II Sistema Standard Con expositor para colgar y clasificar
805XXX001	Plato para moto Probike II Sistema Profesional Con expositor para colgar y clasificar

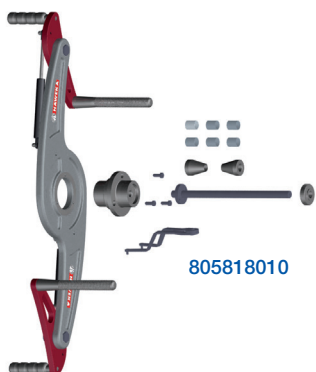

805818010



PLATOS PARA LLANTAS CIEGAS

Referencia	Descripción
405360108	Plato Llantas ciegas para ejes de 36 Cemb Rav
405401108	Plato Llantas ciegas para ejes de 40 Corghi Hpa
405818108	Plato Llantas ciegas para amarres cónicos
405280108	Plato Llantas ciegas para ejes de 28,56 Mondolfo

Se sirven con tres anillos de centrado de 58,60 y 65 mm.



PLATO UNILUG SERIES 400+405

ANILLOS CENTRADORES

Referencia	Descripción
405E009001	Anillo de centrado 58 mm. plato llantas ciegas
405E009002	Anillo de centrado 60 mm. plato llantas ciegas
405E009004	Anillo de centrado 65 mm. plato llantas ciegas
405E009005	Anillo de centrado 55 mm. plato llantas ciegas
405E009006	Anillo de centrado 56 mm. plato llantas ciegas



405E009001



405E009002



405E009004

TUERCAS DE FIJACIÓN

Referencia	Descripción
040100001	Kit 5 tuercas rápidas M 10x1,25 Haweka
040100002	Kit 5 tuercas rápidas M 10x1,5 Corghi Cemb
040100112	Tuerca extra larga M 10x1,25 Esp Peugeot
040100102	Tuerca cónica M 10x1,25 Esp Peugeot



040100102

A la hora de equilibrar llantas ciegas se ha de tener presente que el centrado lo hacen los anillos centradores. Las tuercas son las encargadas de procurarnos un correcto asentamiento sobre el plano vertical, pero no centran.

TUERCAS RÁPIDAS DE AMARRE

Referencia	Descripción
143XXX003	Amarre rápido PRO GRIP
143XXX006	Amarre rápido PRO GRIP lanzamiento manual
190008002	Copa para amarres PRO GRIP
190008021	Copa diámetro 220 mm. para amarres PRO GRIP
190008005	Goma protectora para copas estándar



143283003



143283006

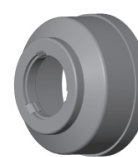

190008002



190008005



190008021

CONOS DE CENTRADO

Referencia	Descripción
150XXX021	Juego de tres conos de 42 mm. a 99,5 mm.
150XXX049	Cono de 88 mm. a 132 mm.
150XXX091	Cono de 122 mm. a 174 mm. con espaciador
150XXX043	Cono de 122 mm. a 174 mm.

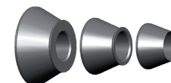

150XXX021

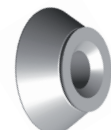

150XXX049

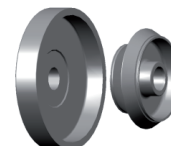

150XXX091



150XXX043

Cada pieza de este catálogo se ha de ajustar, dependiendo de la marca y el modelo, a las peculiaridades de cada máquina equilibradora, por lo que se ha de consultar en cada caso la referencia exacta de la pieza deseada. Las referencias que aquí aparecen son orientativas.